

快速安装指南

适用于iQ系列、DT系列、RM系列

博思得 POSTEK

装箱清单

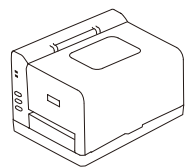

打印机×1

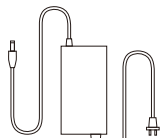

电源适配器×1



纸卷轴×1



纸卷轴挡板×2



数据线×1

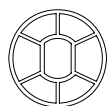

*纸卷轴套筒×2
(选配, 需另行购买)

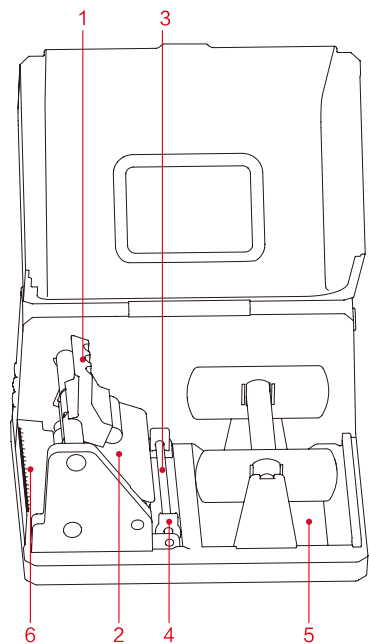

- 1 打印头压臂
- 2 打印头模组
- 3 纸张导向杆
- 4 纸张导向片
- 5 纸卷仓
- 6 刻度尺

安装纸卷

按步骤安装纸卷

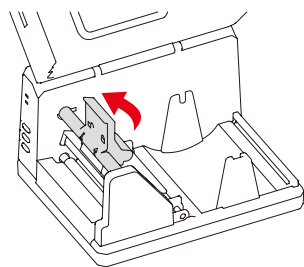
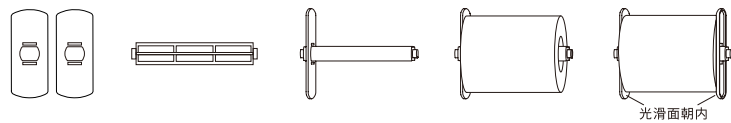

01/ 抬起打印头压臂。

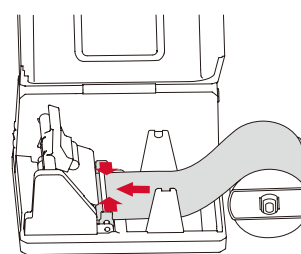

02/ 标签纸从纸张导向杆下方穿过, 标签纸对准刻度尺居中定位, 纸张导向片靠近标签纸, 但不能过于挤压使标签纸变形。

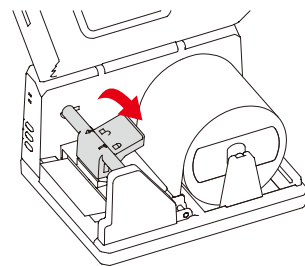

03/ 压下打印头压臂, 纸卷安装完成。

打印机和电脑连接

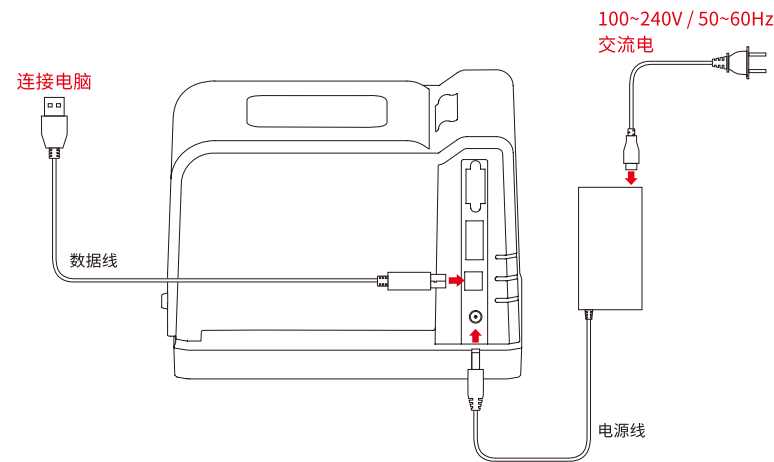

注: 上图所示为USB接口连接, 请根据产品所配数据线选择正确的接口连接电脑。打印机接口以实际机型为准, 上图所示仅供参考。

校准纸张探测器

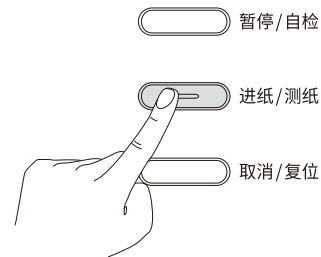

打印机通电就绪, 按住“进纸/测纸”键2秒后松开, 打印机自动测纸, 走纸约20cm, 校准纸张探测器步骤完成。

常见故障排除

1、开机后操作面板上2个LED灯都不亮

请检查打印机电源是否连接好，电源适配器上指示灯是否常亮

2、安装好标签编辑软件，但无法打开

Windows打印机驱动程序未安装或安装错误，请重新安装打印机驱动程序

3、点击“打印”后，Windows任务栏提示“错误 - 该文档未能打印”

检查数据连接线是否连接好，标签软件中打印机型号是否选择正确

4、打印过程中，标签纸传输正常，但标签纸上无打印内容

- 标签格式设置是否正确
- 电源是否为原装

5、打印过程中，标签纸传输正常，但打印内容不清晰

在打印软件中调高打印深度
点击文件菜单下的“打印”→“属性”→“选项”→“深度”，然后将深度值调高

6、点击“打印”后，打印机“就绪”灯和“纸张”灯同时闪烁

检查纸张探测器位置是否正确，确认后校准纸张探测器（具体操作请参照“校准纸张探测器”）

博思得打印机快速安装指南

深圳市博思得科技发展有限公司

www.postek.com.cn系深圳市博思得科技发展有限公司（以下简称：博思得科技）官方网站。400-600-2368、博思得打印机分别系博思得科技官方服务热线和微信。用户可通过网站、微信或致电，了解更多产品和技术信息。

 **POSTEK**、**POSTEK** 等商标和著作权归深圳市博思得科技发展有限公司所有，受中华人民共和国法律保护。

50.0501.001 VER: 5.0

保修条例

保修服务原则

- 对于符合保修期限和保修范围的产品免费维修。
- 要求保修服务时需出示保修卡。
- 保修期外或不属于保修范围的维修服务，博思得科技按标准收取零件费和检测维修费。
- 非博思得认证技术工程师拆装或维修产品，其保修失效。
- 送修设备必须按原包装封装，或采用具有相当保护能力的封装措施。由于封装不当或运输过程的损害不在保修范围之内。博思得科技将向用户收取因此产生的额外维修费用。
- 博思得科技和博思得打印机经销商依照本条款对产品提供保修服务，但对因产品故障造成的任何直接或间接损失不承担责任。

保修范围及期限

- 保修仅限于由材料或制造工艺不良所导致的产品故障。
- 保修期限自用户购买之日起计算（以购机发票日期为准），若用户无法提供购机发票，则以产品出厂之日起计算。
- 保修期限
 - 打印机（打印头除外）：一年。
 - 回绕器和切刀：一年。
 - 打印头：六个月或累计打印长度3万米，以先达到者为保修期限。

*打印头系精密部件，请选购品质优良的耗材，延长打印头使用寿命，同时参照用户手册中打印头清洁维护部分，定期规范清洁打印头。如未按规范错误操作而造成打印头物理损坏（包括但不限于划痕、裂痕、断裂、变色等）不属保修范畴。

非保修条例

下列情况不属于保修范围

- 无保修卡或保修卡内容被涂改。
- 未按用户手册使用和维护打印机，导致打印机和零配件故障、损坏。
- 由于打印机内进水或有异物造成损坏。
- 由于使用厚度超标的打印介质造成打印头损坏。
- 由于使用劣质耗材而导致打印头损坏。
- 由于使用环境（包括但不限于电源、温度、湿度等）不当造成损坏。
- 不可抗力或意外（包括但不限于地震、火灾、洪水等）造成损坏。
- 把打印机作其它超出使用范围之用途。
- 非博思得认证技术工程师维修所造成的机器损坏。

合格证

产品型号	
序列号	
出厂检验	



保修卡

购机日期	
发票号码	

客户姓名	
联系电话	
客户地址	

经销商	
联系电话	
商店地址	

经销商
盖章

*内容由经销商填写
请妥善保管保修卡，以便享受售后服务。

服务热线：400-600-2368
官方网站：www.postek.com.cn
深圳市博思得科技发展有限公司



关注官方微信